

MCH, MLH

## 測定子交換方法

### 1. カートリッジヘッド (MCH)

#### 1-1) 519-335 の場合

ゴムキャップをステム側に寄せ、スピンドルの穴に付属のレンチを入れて固定し、測定子を回して着脱します。

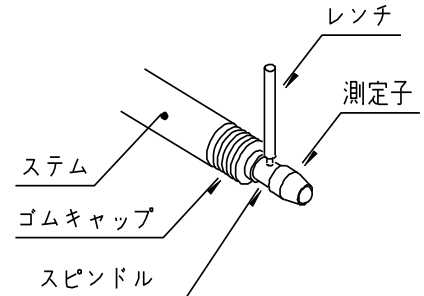

#### 1-2) 519-335、346、515 以外の機種の場合

ステムを固定し、測定子を回して着脱を行います。測定子を取付けるとき、あまりきつく締め過ぎないように注意してください。ゲージ内部を壊すおそれがあります。

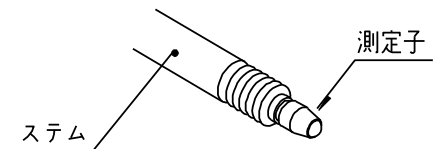

※ 519-346 及び 519-515 は測定子の交換ができません。

※ 519-349 及び 519-518 にはダイヤルゲージ用替測定子をご使用できません。

### 2. レバーヘッド (MLH)

#### 2-1) 519-326 の場合

エクステンションバーの穴に付属のレンチを入れて固定し、測定子根元に付属のスパナを引掛けて回し、測定子の着脱を行います。

※ エクステンションバーを着脱するときは、A部又はアームを固定し、付属のレンチでエクステンションバーを回します。

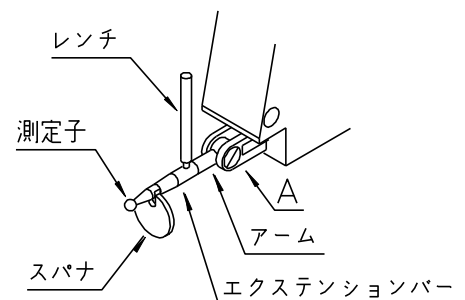

#### 2-2) 519-326 以外の機種の場合

アームを固定し、付属のスパナを測定子根元に引掛けて回し、測定子の着脱を行います。

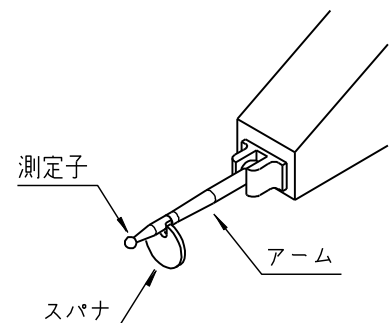

MCH, MLH

## Method of Replacing Contact Point

### 1. Cartridge Head (MCH)

#### 1-1) Model of Code No. 519-335

Move the rubber cap toward the stem side. Then insert the supplied wrench into the hole of the spindle so as to hold the spindle in a fixed state. Then turn the contact point so as to remove it, then attach a new contact point.

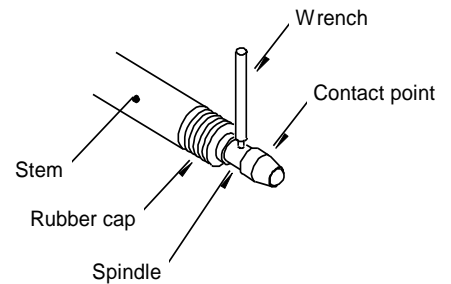

#### 1-2) Models other than Code Nos. 519-335 and 519-346 and 519-515

While holding the stem in a fixed state, turn the contact point so as to remove it, then attach a new contact point.

When attaching a contact point, be sure not to tighten it excessively. Otherwise, the internal part of the cartridge head may be damaged.

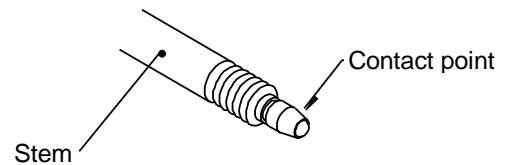

※ In the model of code No. 519-346 and 519-515, contact point cannot be replaced.

※ In the model of code No. 519-349 and 519-518, contact points for dial gage cannot be used.

### 2. Lever Head (MLH)

#### 2-1) Model of Code No. 519-326

Insert the supplied wrench into the hole of the extension bar so as to hold the extension bar in a fixed state. Then engage the supplied spanner with the root portion of the contact point and turn the spanner so as to remove the contact point, then attach a new contact point.

※ In order to remove or attach the extension bar, while holding the "A" portion or the arm in a fixed state, turn the extension bar by using the supplied wrench.

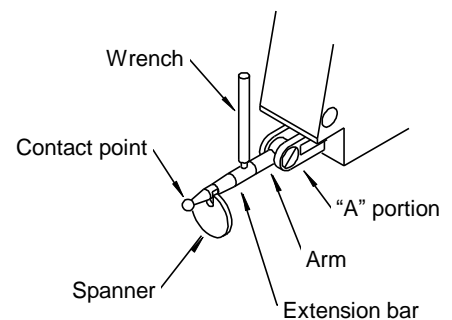

#### 2-2) Models other than Code No. 519-326

While holding the arm in a fixed state, engage the supplied spanner with the root portion of the contact point and turn the spanner so as to remove the contact point, then attach a new contact point.

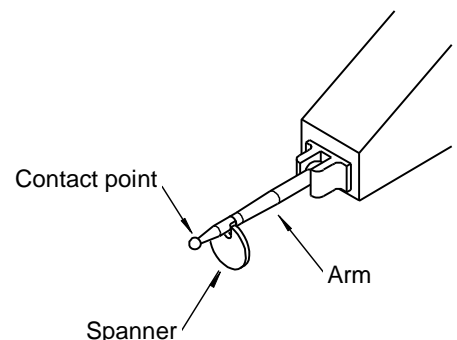

(A43F99-004C)