

No. 99MBF101B  
SERVES No. 515

# セラキャリパチェツカ Cera Caliper Checker

ユ-ザ-ズ マニュアル

---

User's Manual

ご使用前にこの「ユーザーズマニュアル」をよくお読みの上、  
正しくお使いください。お読みになった後は、  
いつでも見られる所に必ず保管してください。

Read this User's Manual thoroughly before operating the  
instrument. After reading, retain it close at hand for future reference.

**Mitutoyo**



# ユ-ザ-ズマニュアル

---

セラキャリパチェツカ

**Mitutoyo**

# 目次

---

1. 名称	3
2. コード番号	3
3. 構成	3
4. 機能	4
5. 性能	4
6. 使用方法	5
6.1 検査例	5
6.2 チェック方法	6
7. 付属品	8
8. 特別付属品	8
9. 注意事項	8
サービスの窓口	17

## 1. 名称

セラキャリパチェッカ

## 2. コード番号

コード番号	符号	測定範囲
515 - 555	CC - 300C	20 ~ 300mm
515 - 556 - 2	CC - 600C	20 ~ 600mm

## 3. 構成

セラキャリパチェッカは、図1に示す様に、本体、測定ブロック、間隔ブロック、上部プレート、目盛板、下端ブロック、目盛板等から成っています。測定ブロック及び下端ブロックはセラミックス ( $ZrO_2$ ) 製です。

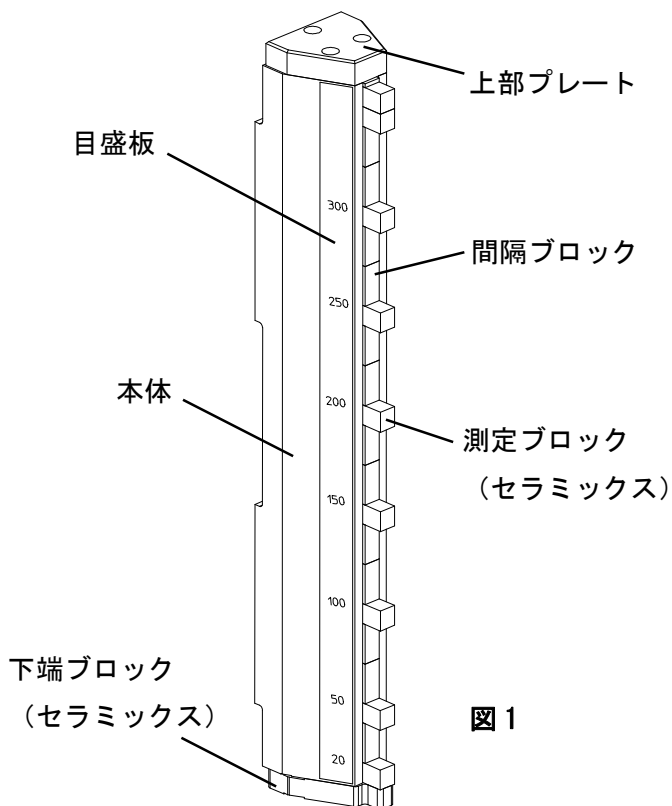

#### 4. 機能

コード番号		515-555	515-556-2
項目	名称	セラキャリパチエツカ300	セラキャリパチエツカ600
測定範囲	外側測定	20, 50, 100, 150 200, 250, 300	20, 50, 100, 150, 200, 250, 300, 350, 400, 450, 500, 550, 600
	内側測定	20, 50, 100, 150 200, 250, 300	20, 50, 100, 150, 200, 250, 300, 350, 400, 450, 500, 550, 600
	高さ測定	20, 50, 100, 150 200, 250, 300	20, 50, 100, 150 200, 250, 300, 350, 400, 450, 500, 550, 600
質量		約4kg	約8.5kg

#### 5. 性能

コード番号		515-555	515-556-2
項目	中央寸法の偏差	±0.005mm	±0.005mm(300mm以下) ±0.007mm(300mmを超え)
項目	寸法偏差幅	0.002mm	0.002mm(300mm以下) 0.004mm(300mmを超え)
項目	測定面の粗さ	Ry 0.08	Ry 0.08
項目	ブロックの硬度	HV 1350	HV 1350

注) 上記性能は 20℃での規格値です。

測定面にセラミックスを採用しておりますので、耐磨耗性が大幅に向上し、長期間安定した精度を維持できます。

## 6. 使用方法

本器は、ノギス、ハイトゲージ等の精度チェックに用いることを目的としています。検査の際の使用例を以下に示します。

### 6.1 検査例



図2 ハイトゲージ検査例



図3 ノギス検査例（外側測定）

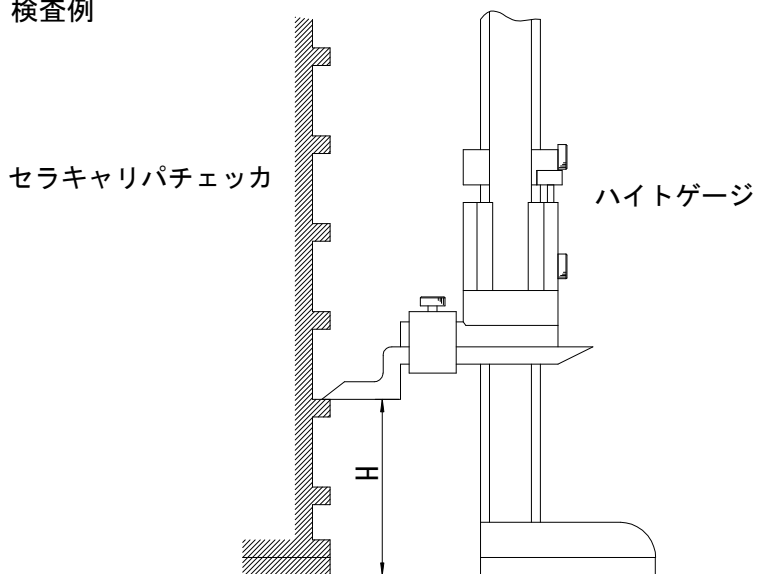

図4 ノギス検査例（内側測定）

## 6. 2 チェック寸法

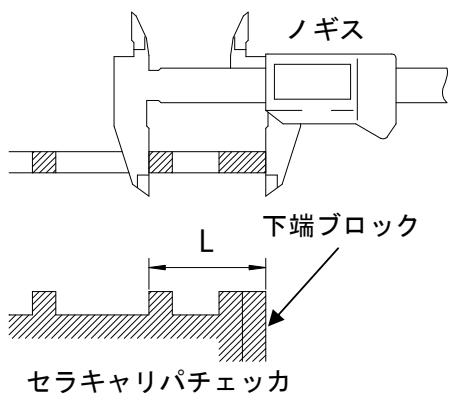
### ● ハイゲージおよびノギス外側チェック寸法

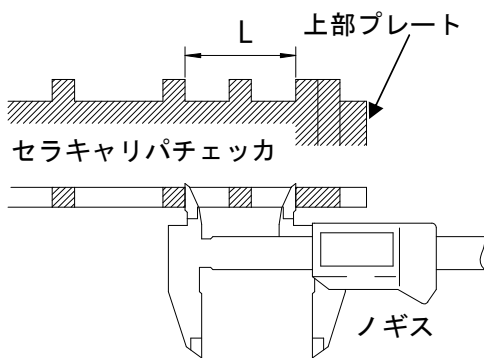
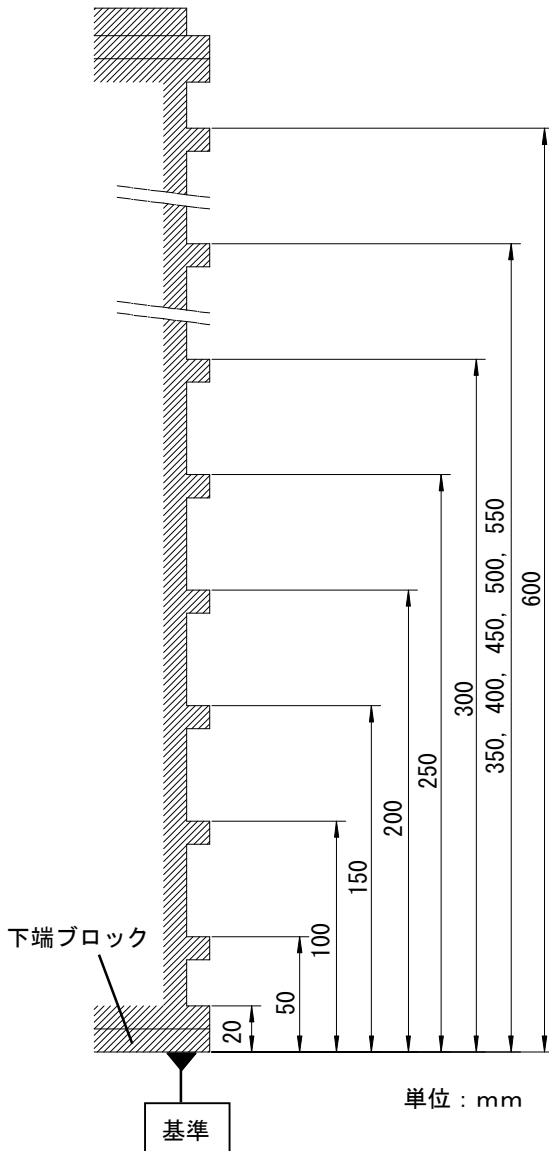

・ CC-300C 測定範囲  
20, 50, 100, 150,  
200, 250, 300

・ CC-600C 測定範囲  
20, 50, 100, 150,  
200, 250, 300, 350,  
400, 450, 500, 550,  
600

図 5



● ノギス内側チェック寸法

・ CC-300C 測定範囲 : 20, 50, 100, 150, 200, 250, 300



図 6

・ CC-600C 測定範囲 : 20, 50, 100, 150, 200, 250, 300,  
350, 400, 450, 500, 550, 600

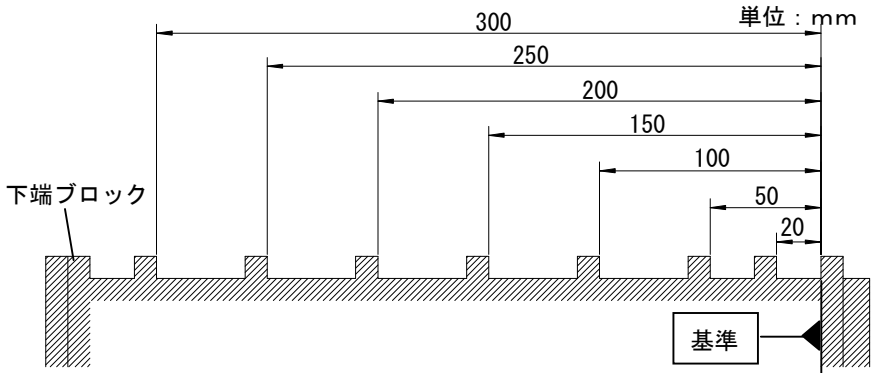

図 7

## 7. 付属品

- 1) クリアカバー
- 2) ユーザーズマニュアル
- 3) 検査成績書

## 8. 特別付属品

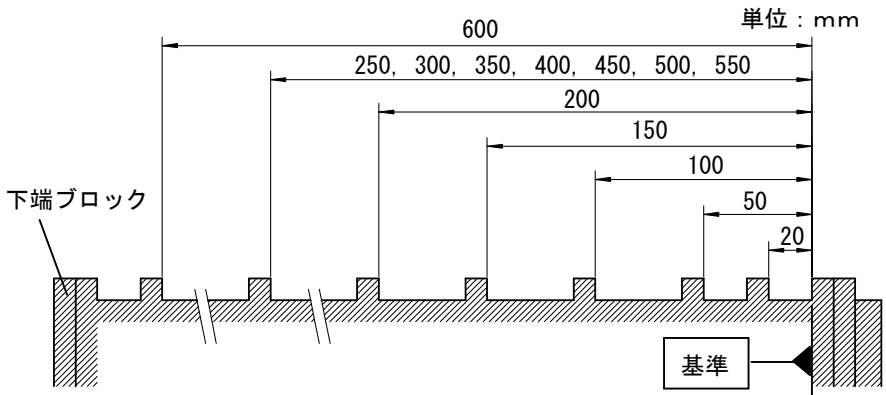
- 木箱 CC - 300C . . . パーツNo.602162  
CC - 600C . . . パーツNo.602164

## 9. 注意事項

- 1) 持ち運びの際や、基準定盤に置く場合は、衝撃を与えない様に、静かに取扱い下さい。
- 2) 使用の際は、ブロック部の塵埃を清潔な綿布やガーゼで、丁寧に拭き取ります。使用後は、間隔ブロック部に上質の防錆油を薄く塗って下さい。
- 3) 定盤上で使用の際は、定盤面を布などできれいに拭いて下さい。
- 4) ブロック部は、製作の際、精密に組立て調整してありますので、調整分解することは避けて下さい。万一不具合な現象を生じた際には、そのままの状態以最寄りの弊社営業所へご連絡下さい。

---

## サービスの窓口

---

- 商品の取扱い・トラブルなどに関するお問い合わせはお近くのサービスセンターへ

宇都宮ＳＣ 宇都宮市平松本町 796-1 〒321-0932  
TEL : (028) 660-6280 FAX : (028) 660-6257

東京ＳＣ 横浜市都筑区池辺町 3286 〒224-0053  
TEL : (045) 938-5718 FAX : (045) 938-5721

名古屋ＳＣ 名古屋市昭和区鶴舞 4-14-26 〒466-0064  
TEL : (052) 731-7100 FAX : (052) 731-6110

安城ＳＣ 安城市住吉町 5-19-5 〒446-0072  
TEL : (0566) 96-0745 FAX : (0566) 96-0747

大阪ＳＣ 大阪市住之江区南港北 1-4-34 〒559-0034  
TEL : (06) 6613-8813 FAX : (06) 6613-8818

福岡ＳＣ 福岡市博多区博多駅南 4-16-37 〒812-0016  
TEL : (092) 411-2909 FAX : (092) 482-7894

## 営業の窓口

---

東北営業センタ 仙台市若林区卸町東 1-7-30 〒984-0002  
TEL: (022) 231-6881 FAX: (022) 231-6884

北関東営業センタ 宇都宮市平松本町 796-1 〒321-0932  
TEL: (028) 660-6240 FAX: (028) 660-6248

南関東営業センタ 川崎市高津区坂戸 1-20-1 〒213-8533  
TEL: (044) 813-1611 FAX: (044) 813-1610

甲信営業センタ 諏訪市中洲 582-2 〒392-0015  
TEL: (0266) 53-6414 FAX: (0266) 58-1830

東海営業センタ 安城市住吉町 5-19-5 〒446-0072  
TEL: (0566) 98-7070 FAX: (0566) 98-6761

関西営業センタ 大阪市住之江区南港北 1-4-34 〒559-0034  
TEL: (06) 6613-8801 FAX: (06) 6613-8817

西部営業センタ 福岡市博多区博多駅南 4-16-37 〒812-0016  
TEL: (092) 411-2911 FAX: (092) 473-1470

- ◆ 測定工具に関するお問い合わせ  
測定工具ご相談窓口 川崎市高津区坂戸 1-20-1 〒213-8533  
TEL: (044) 822-5151 FAX: (044) 813-1691



# 株式会社 ミットヨ

神奈川県川崎市高津区坂戸 1-20-1 〒213-8533

<http://www.mitutoyo.co.jp>

## Mitutoyo Corporation

20-1, Sakado 1-Chome, Takatsu-ku, Kawasaki-shi, Kanagawa 213-8533, Japan

Tel: +81 (0)44 813-8230 Fax: +81 (0)44 813-8231

Home page: <http://www.mitutoyo.co.jp/global.html>